

COBRA 330

Segatrice manuale ascendente, anche per tagli longitudinali, per pieni e profilati in alluminio e leghe leggere, con disco a denti elettrosaldati in metallo duro. Modello per effettuare tagli compresi tra 45° destra e 60° sinistra.

Manual sawing machine with blade from down to up to cut aluminium, lights alloys and plastic solids and/or sections using blade with electrowelded hard-metal plates. The machine cuts from 45° right up to 60° left. Equipped with the optional it can make also longitudinal cuts.

MACCHINA BASE COMPLETA DI:

- Morsa verticale per il bloccaggio del pezzo.
- Sistema di lubrificazione mediante pompetta a comando manuale.
- Squadro morsa regolabile per eseguire tagli angolati con battute registrabili.
- Finecorsa meccanici di inizio e fine taglio.
- Maniglie per il trasporto.
- Chiavi, manuale di istruzioni e per la richiesta di parti di ricambio.

BASIC MODEL IS SUPPLIED COMPLETE WITH:

- One vertical vice to clamp material.
- Blade lubrication by means of manually operated pump.
- Adjustable vice back stop for mitre cutting with adjustable stops.
- Mechanical limit switches to delimit start cut and end cut.
- Machine has handles so as to be hoisted.
- Service keys and instructions manual, for maintenance and spare parts.

accessori - optionals

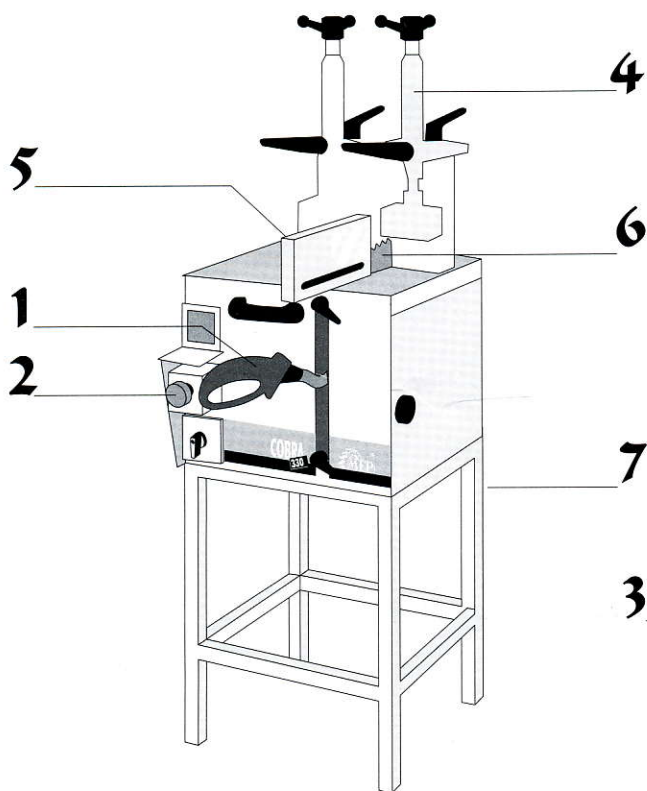

- 1** - Impianto a bassa tensione 24 volt con interruttore di sicurezza a chiave
- Low tension safety device 24V. with lockable safety switch

- 2** - Emergenza
- Emergency stop

- 1** - Impugnatura IP55 per motore 200/240V monofase
- IP55 safety handle for single-phase motors at 200/240V.

- 3** - Dispositivo per tagli longitudinali
- Guide for longitudinal cuts

- 4** - Morsa supplementare
- Additional vice

- 5** - Protezione disco
- Blade cover

- 6** - Disco HM 330x32x3.6
- Widia blade 330x32x3.6

- 7** - Piedistallo tubolare
- Tubular steel base

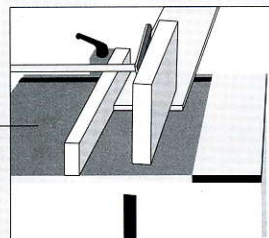

mm	Kw	RPM	Kg	∅	○	□	▭	▭
HM 330x32x3.6	1.5	2800	85	330	90	85	120x50	180x50
				330	60	55	70x30	100x50
				330	65	50	60x40	
				330	85	80	95x50	140x50