

# COBRA 450

Segatrice manuale ascendente, anche per tagli longitudinali, per pieni e profilati in alluminio e leghe leggere, con disco a denti elettrosaldati in metallo duro. Modello per effettuare tagli compresi tra 45° destra e 60° sinistra.

#### MACCHINA BASE COMPLETA DI:

- Morsa verticale per il bloccaggio del pezzo.
- Sistema di lubrificazione mediante pompetta a comando manuale.
- Squadro morsa regolabile per eseguire tagli angolati con battute regolabili.
- Finecorsa meccanici di inizio e fine taglio.
- Chiavi, manuale di istruzioni e per la richiesta di parti di ricambio.

Manual sawing machine with blade from down to up to cut aluminium, lights alloys and plastic solids and/or sections using blade with electrowelded hard-metal plates. The machine cuts from 45° right up to 60° left.

#### BASIC MODEL IS SUPPLIED COMPLETE WITH:

- One vertical vice to clamp material.
- Blade lubrication by means of manually operated pump.
- Adjustable vice back stop for mitre cutting with adjustable stops.
- Mechanical limit switches to delimit start cut and end cut.
- Service keys and instructions manual, for maintenance and spare parts.

## accessori - optionals

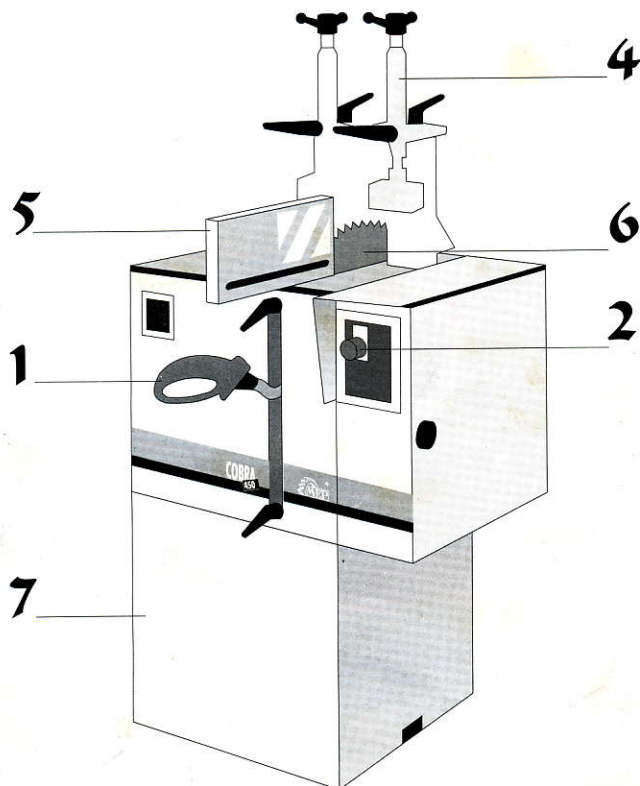

- 1** - Impianto a bassa tensione 24 volt con interruttore di sicurezza a chiave  
- Low tension safety device 24V. with lockable safety switch

- 2** - Emergenza  
- Emergency stop

- 1** - Impugnatura IP55 per motore 200/240V monofase  
- IP55 safety handle for single-phase motors at 200/240V.

- 3** - Dispositivo per tagli longitudinali  
- Guide for longitudinal cuts

- 4** - Morsa supplementare  
- Additional vice

- 5** - Protezione disco  
- Blade cover

- 6** - Disco HM 450x32x4  
- Widia blade 450x32x4

- 7** - Piedistallo in lamiera  
- Steel base

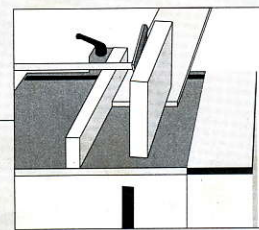

mm	Kw	RPM	Kg	0°	45°	60°	45°	Ø	○	□	▭	▭
HM 450x32x4	2.2	2800	135	450	450	450	450	140	125	130	220x70	270x90
				450	450	450	450	130	140	90	130x60	190x40
				450	450	450	450	140	120	100x70	160x80	220x60